

ENTHOBRITE™ NCZ DIMENSION™

Enthone

ENTHOBRITE™ NCZ DIMENSION™

Щелочная, безцианидная система
4. генерации

Прекрасное распределение металла и
равномерный блеск

Изобретение Enthone

ENTHOBRITE NCZ DIMENSION

Идеальная система цинка

- ◆ Долгосрочная защита от коррозии
- ◆ Безцианидная, не содержит комплексообразователей
- ◆ Недорогое покрытие
- ◆ Очень хороший блеск
- ◆ Простой в эксплуатации
- ◆ Массовое производство в барабанах и на подвесках
- ◆ Прекрасное распределение металла

ENTHOBRITE NCZ DIMENSION

Распределение толщины покрытия

Втулка в разрезе

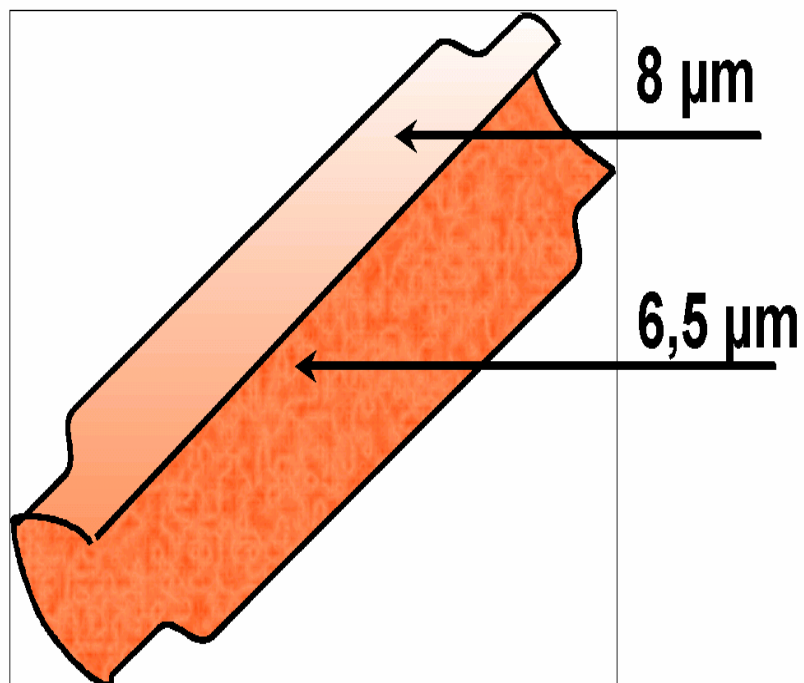

AWT/U Radix 18

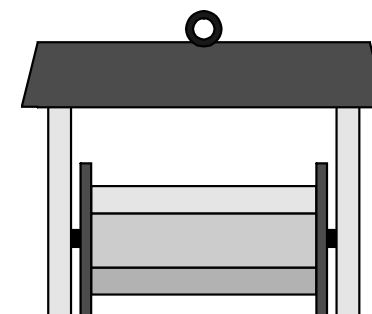

Длина:	80 mm
Ø втулки:	38 mm
Ø выхода:	27 mm

ENTHOBRITE NCZ DIMENSION

Распределение толщины покрытия

Традиционный электролит:

- ◆ КПД в области высокой плотности тока сильно снижен
- ◆ За счёт этого увеличивается осаждение в области низких плотностей тока

ENTHOBRITE NCZ DIMENSION:

- ◆ Новые добавки 4. генерации вызывают сильную поляризацию. Это дополнительно замедляет осаждение в области высокой плотности тока. Ток предпочтительно работает в областях низкой плотности.

Желаемый результат:

- ◆ Распределение толщины экстремально равномерное !

ENTHOBRITE NCZ DIMENSION

Распределение толщины покрытия

Распределение толщины покрытия

в 20 см ячейке Хулла

Толщина в μm

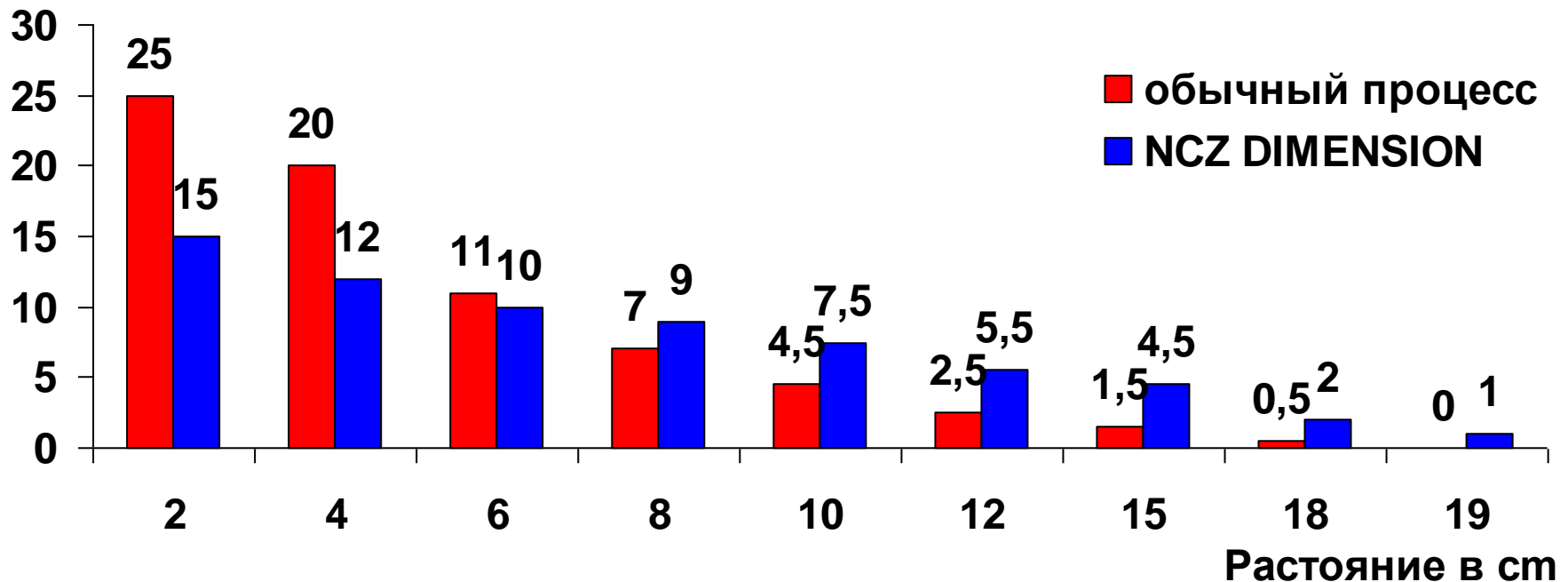

ENTHOBRITE NCZ DIMENSION

Действие добавок

DIMENSION A:

- ◆ Основа системы, вызывает напряжение сжатия и прекрасное распределение металла

DIMENSION B:

- ◆ Образует блеск в области средней и низкой плотности тока

ENTHOBRITE NCZ C:

- ◆ Отчищающая добавка, повышает блеск в области низкой плотности тока

ENTHOBRITE NCZ Conditioner:

- ◆ Добавка против жёсткой воды, усиливает действие других КОМПОНЕНТОВ

ENTHOBRITE NCZ DIMENSION

Расход на 10.000 Ач

- ◆ **DIMENSION A** 1 - 1,5 л
- ◆ **DIMENSION B** 0,2 - 1,0 л
- ◆ **ENTHOBRITE NCZ C** 0,1 - 0,7 л
- ◆ **ENTHOBRITE NCZ Conditioner*** 0,2 - 0,5 л

* Добавление **ENTHOBRITE NCZ Conditioner** ориентируется на добавку NaOH. На кг NaOH добавляется 0,1 - 0,2 л **Conditioner**.

ENTHOBRITE NCZ DIMENSION

Распределение толщины покрытия

Блестящий цинк,
традиционный

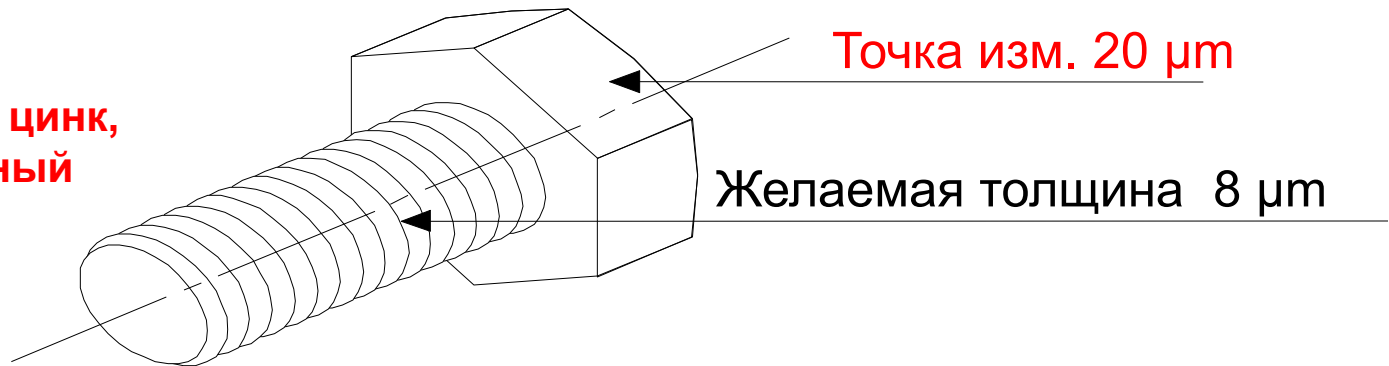

ENTHOBRITE NCZ
DIMENSION

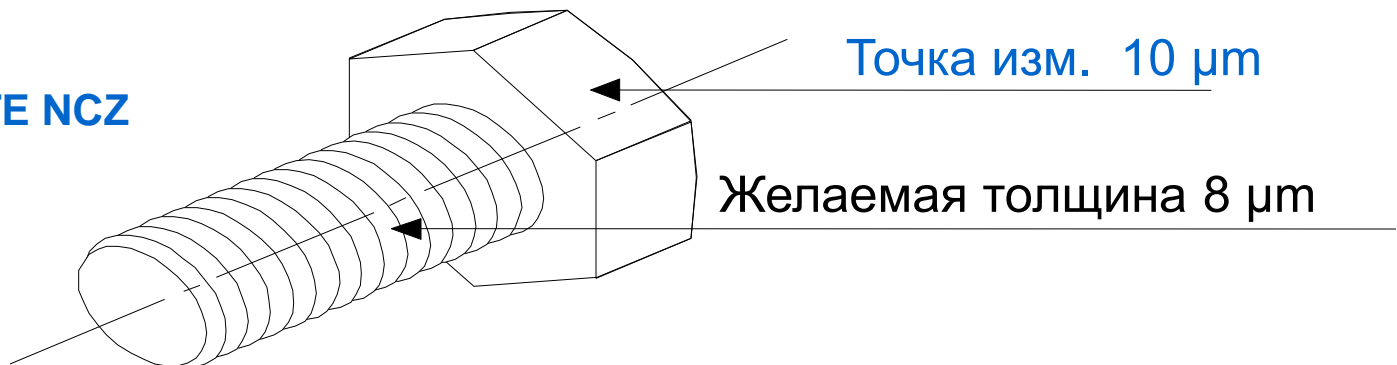

ENTHOBRITE NCZ DIMENSION



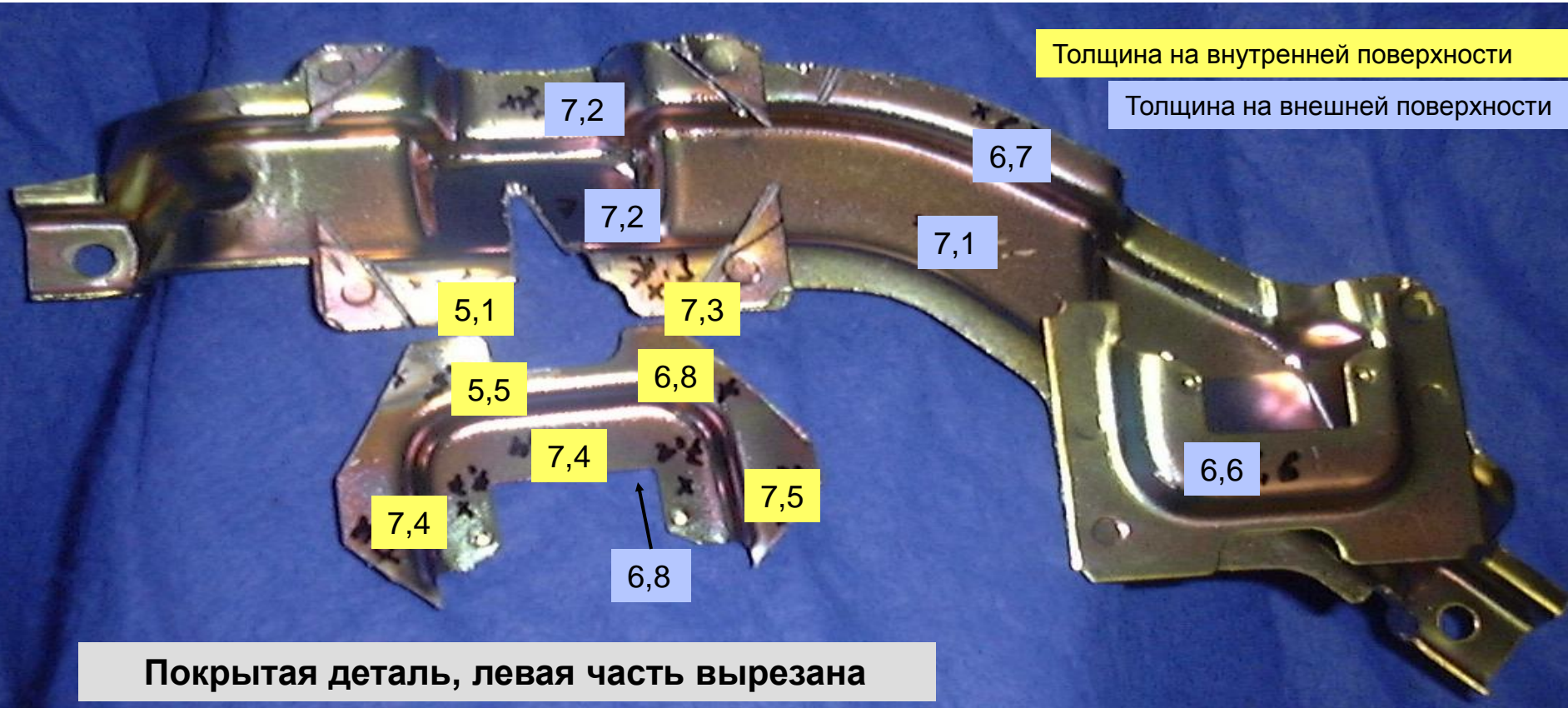

Распределение толщины покрытия



Денежная экономия

ENTHOBRITE NCZ DIMENSION

повышаен рентабельность при цинковании !

-  Отсутствие обезвреживания цианидов, меньше затрат на сточные воды !
-  Меньше образование шлама, нет роста концентрации металла в электролите!
-  Повышенная производительность за счёт лучшего заполнения подвесок и распределения покрытия !
-  На подвесках повышение производительности до 50% по сравнению с кислым цинком !

ENTHOBRITE NCZ DIMENSION

Производительность

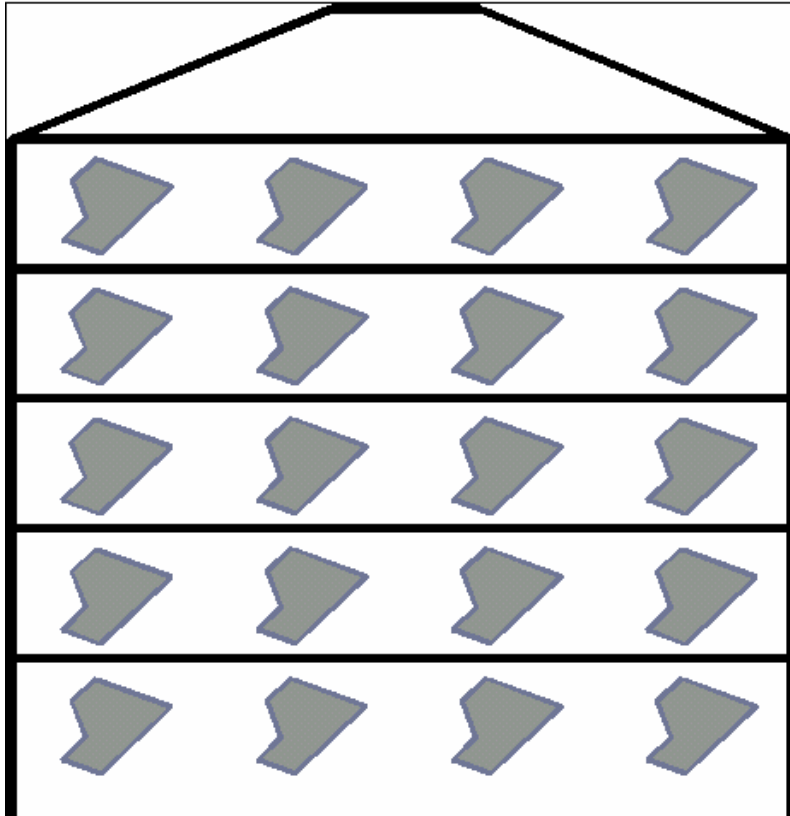



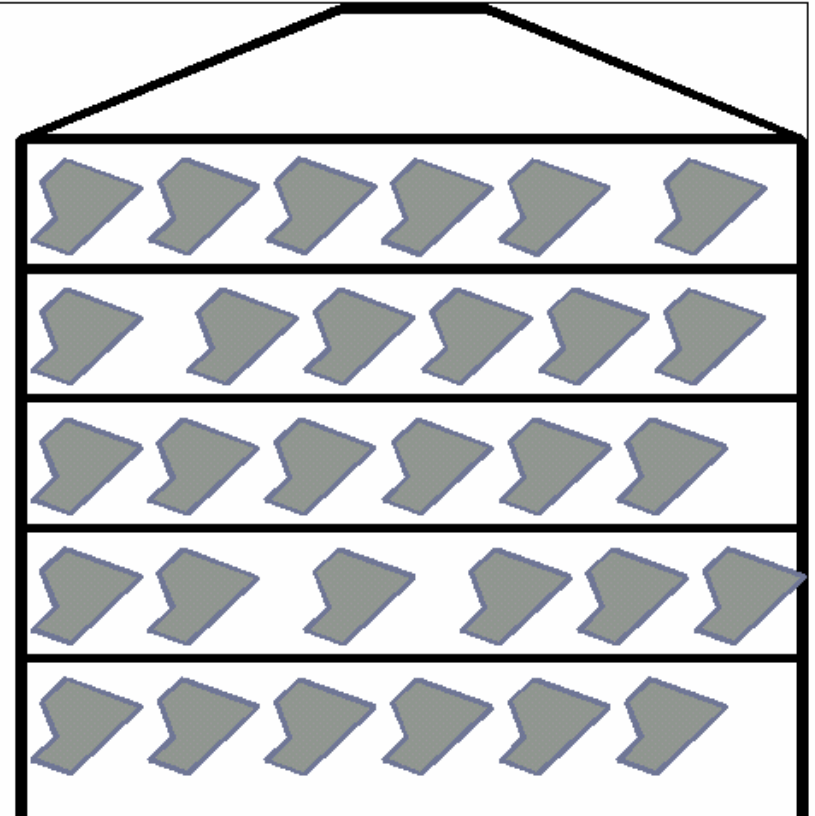





Слабо-кислый цинк



ENTHOBRITE NCZ DIMENSION







8 причин для применения ENTHOBRITE NCZ DIMENSION

-  Потрясающе хорошее распределение покрытия
-  Равномерный блеск на всей поверхности
-  Очень хорошая кроющая способность
-  Высокая толщина покрытия в области низкой плотности тока
-  Высокая температурная стабильность до 40°C и выше
-  Очень хорошая пассивируемость
-  Хорошая антикоррозионная защита
-  Подходит как для подвесок так и для барабанов

ENTHOBRITE NCZ DIMENSION

Плюсы по сравнению с кислым цинком

Прекрасное распределение покрытия, поэтому:

-  Равномерный блеск на всей поверхности !
-  Улучшенные антикоррозионные свойства !
-  Минимальное содержание в покрытии органики, поэтому очень хорошая пассивируемость!
-  Оптимальное распределение слоя, отсутствие нагарания!
-  Минимальный CSB и TOC , отсутствие роста концентрации цинка !
-  Минимальная коррозия установки, минимальное распространение запахов !

ENTHOBRITE NCZ DIMENSION K

Новая **DIMENSION** с калием

Щелочное цинкование,

один процесс – два назначения:

- **DIMENSION** с NaOH
- **DIMENSION K** с KOH

За счёт использования KOH, преимущества **ENTHOBRITE NCZ DIMENSION** используются ещё полней !

ENTHOBRITE NCZ DIMENSION K

Новая **DIMENSION** с калием

Использование KOH, дополнительно повышает рентабельность **ENTHOBRITE NCZ DIMENSION**:

- ◆ Возрастающий КПД, до 80% !
- ◆ Скорость осаждения (подвеска) 0,6 $\mu\text{m}/\text{min}$!
- ◆ Скорость осаждения (барабан) 0,3 $\mu\text{m}/\text{min}$, при некоторых деталях даже до 0,45 $\mu\text{m}/\text{min}$!
- ◆ Оптимален для покрытия мелких деталей в барабане !
- ◆ Улучшенный блеск при высоких температурах !
- ◆ Сниженные затраты на электроэнергию и повышенная производительность линии !